

Teller für Gelenkfuß

Kunststoff Thermoplast

MATERIAL

Glasfaserverstärkter Kunststoff Thermoplast (Polyamid PA), schwarz, matt.

TELLER OHNE RUTSCHFESTER GUMMIAUFLAGE

- **LS.A** (D=25-32-40-50-60mm): Teller ohne Befestigungsbohrung
- **LV.A** (D = 60 - 70 - 80 - 100 - 125 mm): Teller ohne Befestigungsbohrung
- **LV.F** (D = 80 - 100 - 125 mm): Teller mit 2 Befestigungsbohrungen zur Bodenmontage, diese sind im Anlieferzustand durch eine dünne Kunststoffschicht verschlossen (die leicht durchstoßen werden kann) um Anlagerung von Schmutz und Staub zu vermeiden, sollte nur eine Bohrung benötigt werden (Abb. 1).
- **LV.FO**: (D = 40 mm) Fußteller mit einer Bohrung, (D = 60 - 80 mm) Fußteller mit zwei Bohrungen zur Bodenmontage, geliefert abgedeckt mit einer bruchempfindlichen Plastikmembran (kann einfach mit einem Metall Werkzeug entfernt werden) um schädliche Ablagerungen von Staub und Schmutz zu vermeiden, falls die Bodenmontage nicht erforderlich ist (siehe Fig.1).



FUSS MIT RUTSCHFESTER GUMMIAUFLAGE WIRD MONTIERT GELIEFERT

mit rutschfester Gummiauflage (NBR), 70 Shore A
Bei Ausführung mit rutschfester Gummiauflage ist diese fest mit dem Stellfuß verbunden. Ein Lösen der Gummiauflage vom Fuß wird somit selbst bei Transporten mit hohen Kräfteinwirkungen verhindert (siehe Rutschfeste Gummiauflage auf Seite -).

- **LS.A-AS** (D = 25 - 32 - 40 - 50 - 60 mm): Teller ohne Befestigungsbohrung
- **LV.A-AS** (D = 60 - 70 - 80 - 100 - 125 mm): Teller ohne Befestigungsbohrung
- **LV.F-AS** (D=80-100-125mm): Teller mit 2 Befestigungsbohrungen zur Bodenmontage, diese sind im Anlieferzustand durch eine dünne Kunststoffschicht verschlossen (die leicht durchstoßen werden kann) um Anlagerung von Schmutz und Staub zu vermeiden, sollte nur eine Bohrung benötigt werden (Abb. 1).
- **LV.FO-AS**: (D = 40 mm) Fußteller mit einer Bohrung, (D = 60 - 80 mm) Fußteller mit zwei Bohrungen zur Bodenmontage, geliefert abgedeckt mit einer bruchempfindlichen Plastikmembran (kann einfach mit einem Metall Werkzeug entfernt werden) um schädliche Ablagerungen von Staub und Schmutz zu vermeiden, falls die Bodenmontage nicht erforderlich ist (siehe Fig.1).

ANMERKUNG

Zum Auswählen der Spindel siehe "Tabellen für mögliche Kombinationen von Fuß/Spindel"

SONDERAUSFÜHRUNGEN AUF ANFRAGE

Füße aus Kunststoff Thermoplast (Polypropylen PP): Max. Limit der statischen Last geringer als die Daten in der Tabelle.

ELESA Original design



Bild 1



BASE LS.A

Code	Artikelnummer	D	d2	h	h2	Max. Limit statische Last* [N]	⚖️
340119	LS.A-25-8.5	25	8.5	12	4	5000	5
340121	LS.A-25-14	25	14	12	4	7000	5
340123	LS.A-32-8.5	32	8.5	15	5	6000	9
340125	LS.A-32-14	32	14	15	5	9000	9
340129	LS.A-40-8.5	40	8.5	17	5.5	7000	15
340131	LS.A-40-14	40	14	17	5.5	13000	14
340133	LS.A-50-8.5	50	8.5	19	6.5	8000	21
340135	LS.A-50-14	50	14	19	6.5	13000	20
340137	LS.A-60-14	60	14	24	8.5	14000	34
340139	LS.A-60-24	60	24	24	8.5	18000	30

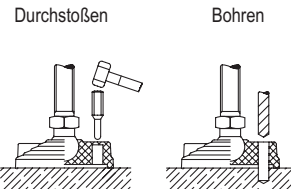
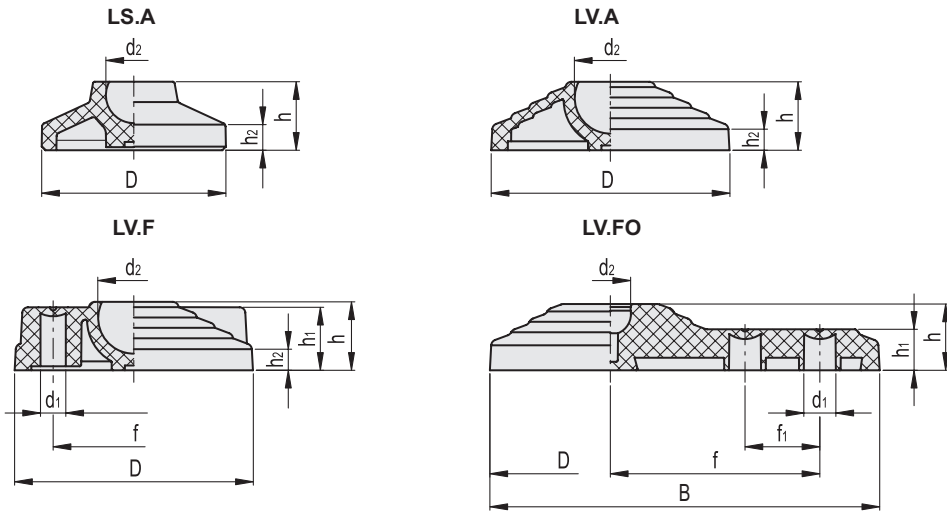
BASE LV.A

Code	Artikelnummer	D	d2	h	h2	Max. Limit statische Last* [N]	⚖️
301241	LV.A-60-14	60	14	24	9	14000	38
301242	LV.A-60-24	60	24	24	9	18000	34
301246	LV.A-70-14	70	14	19	7	14000	37
301251	LV.A-80-14	80	14	24	9	16000	65
301252	LV.A-80-24	80	24	24	9	18000	58
301261	LV.A-100-14	100	14	24	9	18000	93
301262	LV.A-100-24	100	24	24	9	25000	89
301272	LV.A-125-24	125	24	46	15	28000	200

BASE LV.F

Code	Artikelnummer	D	d1	d2	h	h1	h2	f	Max. Limit statische Last* [N]	⚖️
301331	LV.F-80-14	80	8.5	14	24	23	9	54	16000	68
301332	LV.F-80-24	80	8.5	24	24	23	9	54	18000	66
301341	LV.F-100-14	100	12.5	14	24	23	9	70	18000	102
301342	LV.F-100-24	100	12.5	24	24	23	9	70	25000	99
301352	LV.F-125-24	125	12.5	24	46	23	15	95	28000	201

BASE LV.FO

Code	Artikelnummer	D	d1	d2	h	h1	B	f	f1	Max. Limit statische Last* [N]	⚖️
301400	LV.FO-40-8.5	40	9	8.5	19	11	72.5	39	-	11000	24
301421	LV.FO-60-14	60	8.5	14	21	14	96.5	50	18	14000	53
301431	LV.FO-80-14	80	10.5	14	22	14	130	70	25	16000	89

* Die max. statische Belastbarkeit ist der Wert ab dem die Belastung auf das Element zu Brüchen im Kunststoff führen kann. Hier sollte jedoch auch ein Sicherheitsfaktor miteinbezogen werden. Dieser sollte sich an der Anwendung und dem Sicherheitsniveau orientieren.



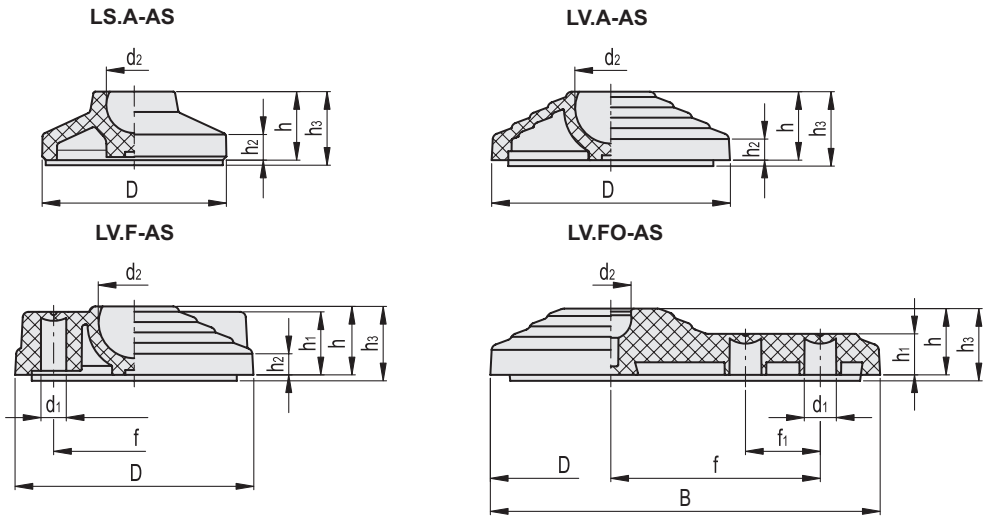

BASE LS.A-AS

Code	Artikelnummer	D	d2	h	h2	h3	Max. Limit statische Last* [N]	⚖️
340219	LS.A-25-8.5-AS	25	8.5	12	4	15	5000	8
340221	LS.A-25-14-AS	25	14	12	4	15	7000	7
340223	LS.A-32-8.5-AS	32	8.5	15	5	18	6000	13
340225	LS.A-32-14-AS	32	14	15	5	18	9000	13
340229	LS.A-40-8.5-AS	40	8.5	17	5.5	20	7000	23
340231	LS.A-40-14-AS	40	14	17	5.5	20	13000	21
340233	LS.A-50-8.5-AS	50	8.5	19	6.5	22	8000	33
340235	LS.A-50-14-AS	50	14	19	6.5	22	13000	31
340237	LS.A-60-14-AS	60	14	24	8.5	27	14000	49
340239	LS.A-60-24-AS	60	24	24	8.5	27	18000	20

BASE LV.A-AS

Code	Artikelnummer	D	d2	h	h2	h3	Max. Limit statische Last* [N]	⚖️
301741	LV.A-60-14-AS	60	14	24	9	27	14000	54
301742	LV.A-60-24-AS	60	24	24	9	27	18000	51
301746	LV.A-70-14-AS	70	14	19	7	22	14000	59
301751	LV.A-80-14-AS	80	14	24	9	27	16000	84
301752	LV.A-80-24-AS	80	24	24	9	27	18000	80
301761	LV.A-100-14-AS	100	14	24	9	27	18000	135
301762	LV.A-100-24-AS	100	24	24	9	27	25000	131
301772	LV.A-125-24-AS	125	24	46	15	49	28000	284

BASE LV.F-AS

Code	Artikelnummer	D	d1	d2	h	h1	h2	h3	f	Max. Limit statische Last* [N]	⚖️
301831	LV.F-80-14-AS	80	8.5	14	24	23	9	27	54	16000	87
301832	LV.F-80-24-AS	80	8.5	24	24	23	9	27	54	18000	88
301841	LV.F-100-14-AS	100	12.5	14	24	23	9	27	70	18000	143
301842	LV.F-100-24-AS	100	12.5	24	24	23	9	27	70	25000	142
301852	LV.F-125-24-AS	125	12.5	24	46	23	15	49	95	28000	283

BASE LV.FO-AS

Code	Artikelnummer	D	d1	d2	h	h1	h3	B	f	f1	Max. Limit statische Last* [N]	⚖️
301900	LV.FO-40-8.5-AS	40	9	8.5	19	11	21	72.5	39	-	11000	32
301921	LV.FO-60-14-AS	60	10.5	14	21	14	23	96.5	50	18	14000	69
301931	LV.FO-80-14-AS	80	10.5	14	22	14	24	130	70	25	16000	120

* Die max. statische Belastbarkeit ist der Wert ab dem die Belastung auf das Element zu Brüchen im Kunststoff führen kann. Hier sollte jedoch auch ein Sicherheitsfaktor miteinbezogen werden. Dieser sollte sich an der Anwendung und dem Sicherheitsniveau orientieren.